

T5 (2x)
ESCALA 1/5

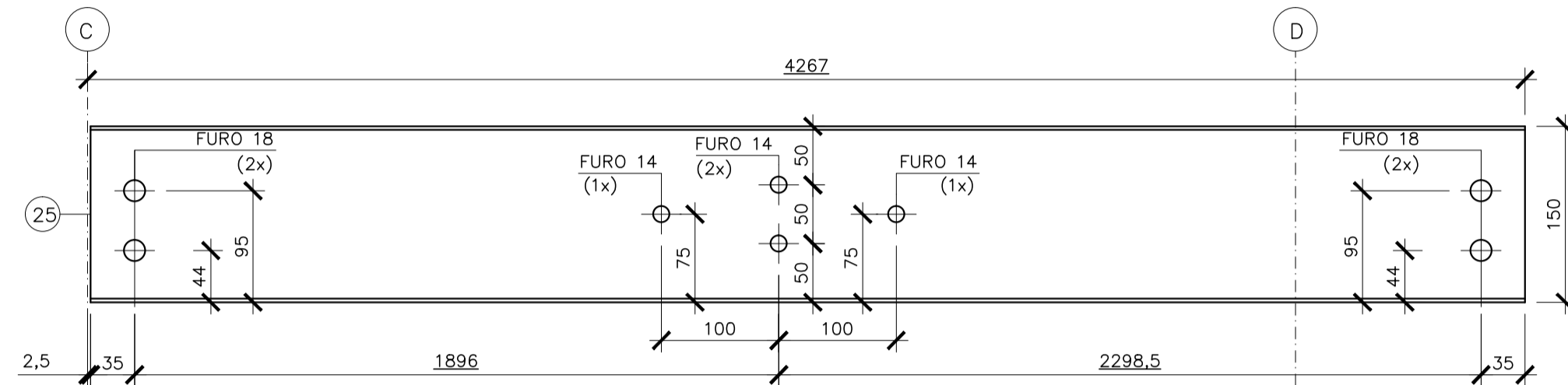

T6 (2x)
ESCALA 1/5

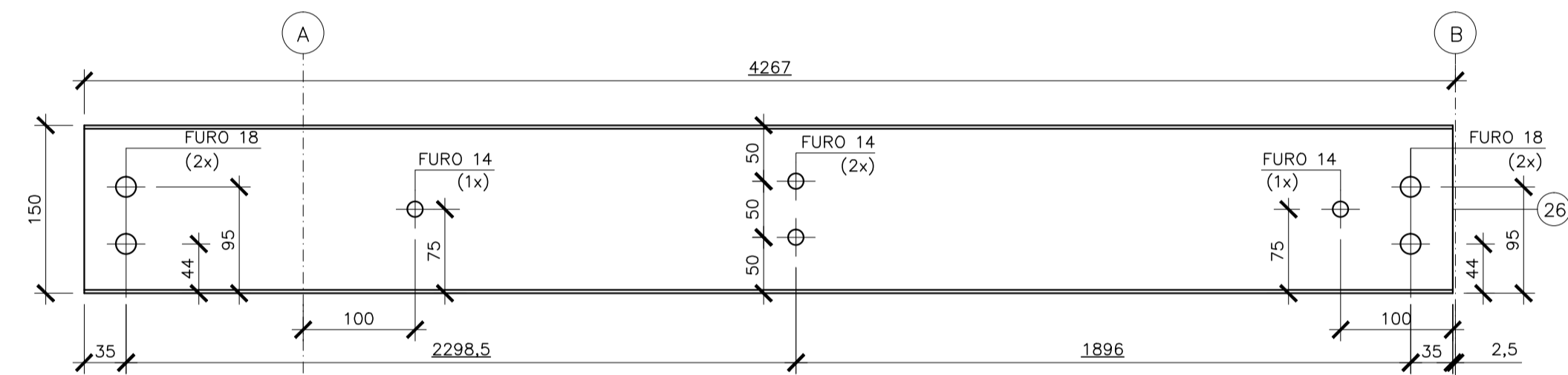

T7 (2x)
ESCALA 1/5

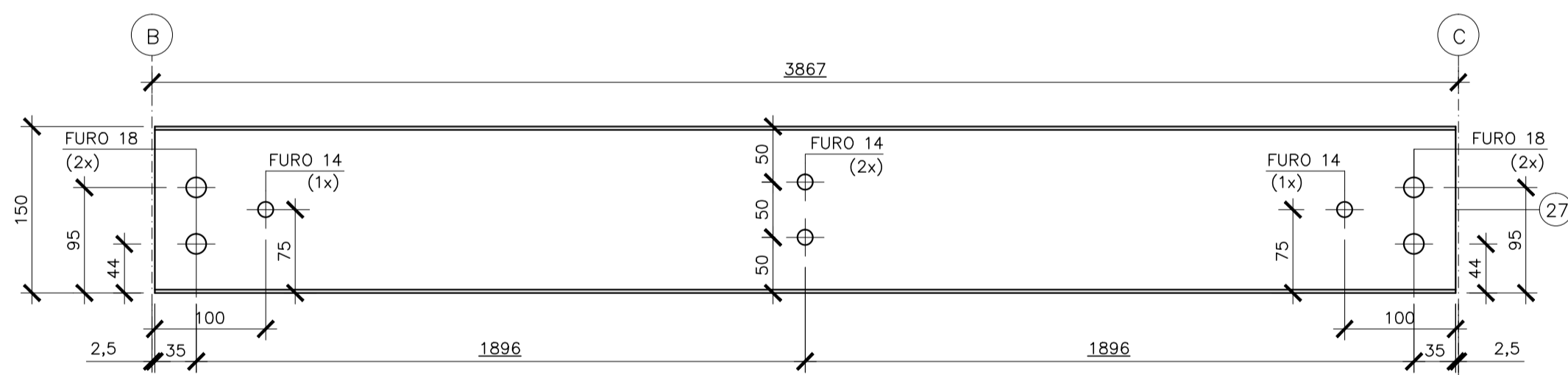

T8 (6x)
ESCALA 1/5

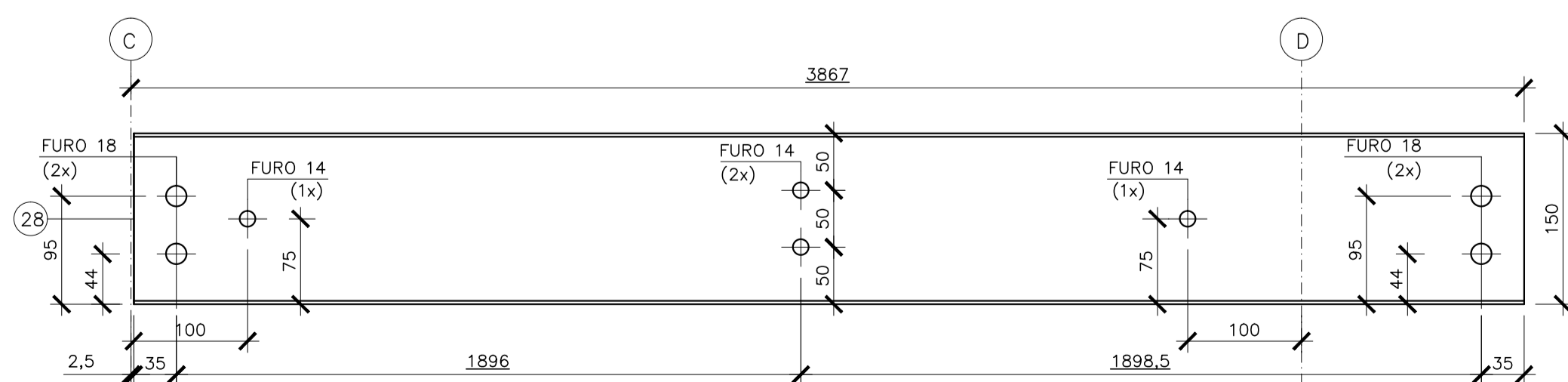

T9 (2x)
ESCALA 1/5

LISTA DE MATERIAIS				
POS	DESCRIÇÃO	QUANT.	MATERIAL	PESO
1	CHUMBADOR DE EXPANSÃO WALSYWA Ø5/8" CBE58115 OU EQUIVALENTE	40	AÇO GALV.	-
2	CH 202x203x5/8" 125,44 kg/m²	20	ASTM A-36	102,88
3	ARRUELA DE NEOPRENE	257	NEOPRENE	-
4	PARAFUSO AUTO-PERFORANTE Ø12-14x4"	257	AÇO GALV.	-
5	TELHA DE AÇO GALVANIZADO TRAPEZOIDAL LR40 ESPESURA 0,65 LARGURA ÚTIL 980 PERFILOR - 6,08kg/m²	205,00m²	AÇO GALV.	1246,40
6	CT1 - BR Ø1/2"x5004 0,99 kg/m	12	SAE 1020	59,45
7	CT2 - BR Ø1/2"x4917 0,99 kg/m	12	SAE 1020	58,42
8	PERFIL L DE ABAS IGUAIS 2"x3/16" C=50 3,63 kg/m	48	ASTM A-36	8,71
9	TR1 - BR Ø1/2"x1870 0,99 kg/m	24	SAE 1020	44,43
10	TR2 - BR Ø1/2"x2539 0,99 kg/m	12	SAE 1020	30,16
11	PERFIL L DE ABAS DESIGUAIS 5"x3.1/2"x5/16"x150 12,95 kg/m	20	ASTM A-36	38,85
12	TRB1 - PERFIL L DE ABAS IGUAIS 3"x1/4" C=1774 7,29 kg/m	16	ASTM A-36	206,92
13	CH 100x100x5/16" 62,72 kg/m²	32	ASTM A-36	20,07
14	PM1 - PERFIL H W150x22,5 C=171 22,5 kg/m	8	ASTM A-572	30,78
15	PM2 - PERFIL H W150x22,5 C=645 22,5 kg/m	8	ASTM A-572	116,10
16	PM3 - PERFIL H W150x22,5 C=1109 22,5 kg/m	4	ASTM A-572	99,81
17	VT1 - PERFIL H W150x22,5 C=3862 22,5 kg/m	18	ASTM A-572	1564,11
18	VM1 - PERFIL H W150x22,5 C=7419 22,5 kg/m	8	ASTM A-572	1335,42
19	PERFIL L DE ABAS IGUAIS 2"x5/16" C=120 5,83 kg/m	24	ASTM A-36	16,79
20	T1 - PERFIL UDC ENRIGECIDO 150x60x20x3,00 C=4262 6,83 kg/m	6	ASTM A-36	174,66
21	T2 - PERFIL UDC ENRIGECIDO 150x60x20x3,00 C=3862 6,83 kg/m	6	ASTM A-36	158,27
22	T3 - PERFIL UDC ENRIGECIDO 150x60x20x3,00 C=4262 6,83 kg/m	6	ASTM A-36	176,66
23	T4 - PERFIL UDC ENRIGECIDO 150x60x20x3,00 C=4262 6,83 kg/m	2	ASTM A-36	58,22
24	T5 - PERFIL UDC ENRIGECIDO 150x60x20x3,00 C=3862 6,83 kg/m	2	ASTM A-36	52,76
25	T6 - PERFIL UDC ENRIGECIDO 150x60x20x3,00 C=4262 6,83 kg/m	2	ASTM A-36	58,22
26	T7 - PERFIL UDC ENRIGECIDO 150x60x20x3,00 C=4262 6,83 kg/m	2	ASTM A-36	58,22
27	T8 - PERFIL UDC ENRIGECIDO 150x60x20x3,00 C=3862 6,83 kg/m	6	ASTM A-36	158,27
28	T9 - PERFIL UDC ENRIGECIDO 150x60x20x3,00 C=3862 6,83 kg/m	2	ASTM A-36	52,76
29	PARAFUSO Ø5/8"	128	AÇO GALV.	-
30	CH 172x172x5/8" 125,44 kg/m²	20	ASTM A-36	74,22
TOTAL				4755,16 kg

NOTAS GERAIS

- DIMENSÕES EM MILÍMETRO E ELEVAÇÕES EM METRO, EXCETO ANOTADO.
- MATERIAL:
 - PERFIS LAMINADOS "W": AÇO ASTM A572 GRAU 50.
 - PERFIS LAMINADOS "L": AÇO ASTM A36.
 - PERFIS DE CHAPA DOBRADA: AÇO ASTM A570 GRAU 33.
 - BARRAS REDONDAS: AÇO ASTM A36.
 - CHUMBADORES:
 - PRÉ-CONCRETAGEM - TIPO J AÇO ASTM A36.
 - PÓS-CONCRETAGEM - DE EXPANSÃO WALSYWA CBE12095 ø1/2", CBE58115 ø5/8" E CBE34145 ø3/4" OU EQUIVALENTE.
 - CHAPAS: AÇO ASTM A36.
 - PARAFUSOS
 - PARA LIGAÇÕES PRINCIPAIS: AÇO ASTM A325 GALVANIZADO.
 - PARA LIGAÇÕES SECUNDÁRIAS (ESCADAS, CORRIMÕES, TERÇA E TRAVESSAS) AÇO ASTM A307.
 - TIPO 1 - TELHA METÁLICA TERMO-ACÚSTICA TERMILOR, DA PERFILOR OU EQUIVALENTE TÉCNICO, SENDO A TELHA SUPERIOR LR-33 E CHAPA INFERIOR NERVURADA, AMBAS EM AÇO GALVANIZADO 275 (TIPO B) COM ESPESURA DE 0,50mm E COM ACABAMENTO PRÉ-PINTADO, NA COR BRANCA. O MOLO DEVERÁ SER COM ESPUMA DE POLIURETANO EXPANDIDO COM ESPESURA 30mm.
 - TIPO 2 - TELHA METÁLICA DE AÇO GALVANIZADO 275 (TIPO B) TRAPEZOIDAL LR-40 ESPESURA 0,65mm COM ACABAMENTO PRÉ-PINTADO, NA COR BRANCA.
- SOLDAS CONFORME A NORMA AWS, ELETRODO E70XX.
- PINTURA - ESPECIFICAÇÕES CONFORME NORMA ISO 8501.
 - PREPARO DA SUPERFÍCIE:
 - A SUPERFÍCIE DEVERÁ SER LIMPADA COM JATO ABRASIVO A FUNDO - Sa 2 1/2 ISO 8501-1.
 - TINTA DE FUNDO:
 - TINTA DE FUNDO EM PRIMER EPOXI AMINA ÓXIDO DE FERRO (FB 6385/SB 5220), OU PRIMER EPOXI AMIDA (FB 6475/SB 5335) EM DUAS DEMÃO DE TINTA ESPESURA DE 120 MICRONS QUANDO SECA.
 - TINTA DE ACABAMENTO:
 - TINTA DE ACABAMENTO EM POLIURETANO ACRÍLICO ALIFÁTICO EM DUAS DEMÃOS DE TINTA, ESPESURA DE 80 MICRONS, QUANDO SECA COM DUAS DEMÃOS.
- AS ESPECIFICAÇÕES CONTIDAS NESTE PROJETO NÃO PODERÃO SER ALTERADAS SEM A CONSULTA PRÉVIA DO PROJETISTA.

Nº.	DESCRIÇÃO	RESP.	DATA
05			
04			
03			
02			
01			

REVISÃO

<p>SEDU</p>	<p>GOVERNO DO ESTADO DO ESPÍRITO SANTO</p> <p>SECRETARIA DE ESTADO DA EDUCAÇÃO - SEDU</p>	<p>GEPLAN</p> <p>PLANEJAMENTO - PROJETOS - GERENCIAMENTO DE OBRAS</p>
	<p>GERÊNCIA DE REDE FÍSICA ESCOLAR</p>	

<p>TÍTULO: EEEFM AFONSO CLÁUDIO REFORMA E AMPLIAÇÃO</p>			
<p>ENDEREÇO: AFONSO CLÁUDIO, ES.</p>			
<p>PRANCHIA: PROJETO ESTRUTURAL</p>		<p>PROJETO: ESTRUTURAS</p>	
<p>SECRETÁRIO ESTADUAL: HAROLDO CORRÊA ROCHA</p>			
<p>GERENTE DA GERFE: EDUARDO DE MELLO TRISTÃO COSTA</p>		<p>ESCALA: INDICADA</p>	<p>UNIDADE: CENTÍMETROS</p>
<p>COORDENADOR GERAL: ANTONIO DE PADUA RODRIGUES DE OLIVEIRA</p>		<p>CREA: 624D/ES</p>	<p>VISTO:</p>
<p>AUTOR PROJETO: LAERTE JUNIOR BAPTISTA</p>		<p>CREA: 7616/D-ES</p>	<p>VISTO:</p>
<p>RESPONSÁVEL TÉCNICO:</p>		<p>CREA:</p>	<p>VISTO:</p>
<p>ARQUIVO: 07 - PEM - Afonso Claudio - Bloco 3E R00.dwg</p>		<p>DESENHO: ANTÔNIO</p>	<p>VISTO:</p>
<p>REFERÊNCIA: ESTRUTURAS METÁLICAS BLOCO 3E DETALHES</p>			<p>FOLHA: 36 45</p>
<p>FORMATO:</p>	<p>OBSERVAÇÕES:</p>	<p>DATA: FEV/2018</p>	<p>VISTO: REVISÃO:</p>